

0歳児

ちゅうりっぷ組の用意するもの

<4月・9月・1月に集めるもの>

ビニール袋（大25cm×35cm：100枚、小18cm×25cm：100枚）

箱ティッシュ（1箱）、雑巾（1枚）

<用意するもの>

敷布団、敷布団カバー 2組

掛けるもの（夏：バスタオル・冬：綿毛布やブランケット等）、

※ 布団カバーとバスタオル等は毎週、指定された曜日の登園時に持ってきて下さい。

<毎日忘れずに持ってくるもの>

給食エプロン（3枚）・・・新しいタオルで作りましょう

おしぼりタオル（3枚）

布バッグ（エプロン・洋服などを入れるのに使います。何でもOK。）

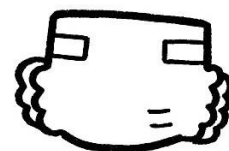

<いつも園に揃えておくもの>

オムツ（5枚） 紙おむつは一枚一枚、名前を書いて下さい。

肌着（2～3枚）

動きが活発になったらボタンやヒモがないものにしましょう。

着替え（上下共に3枚ずつ入れ、ズボンは多めに）

ズボンの長さは、長くてもくるぶしまで。 スカートはやめましょう。

ボタンやスパンコール等取れやすいものが付いていないものにしましょう。

全てのものに大きめに名前を書いて下さい。

※使ったオムツや洋服の分、次の日に補充して下さい。

1歳児

なのはな・たんぽぽ組の用意するもの

<4月・9月・1月に集めるもの>

ビニール袋（大：100枚、小：100枚）、箱ティッシュ（1箱）、雑巾（1枚）

<用意するもの>

敷布団、敷布団カバー 2組
掛けるもの（夏：バスタオル・冬：綿毛布やブランケット等）、

※ 布団カバーとバスタオル等は隔週、指定された曜日の登園時に持ってきて下さい。

<毎日忘れずに持ってくるもの>

給食エプロン（3枚） 新しいタオルで作りましょう



おしぼりタオル（3枚）

布バッグ（エプロン・洋服などを入れるのに使います。何でもOK。）

お手拭きタオル（2枚）※食事前の手洗い用と、トイレ後の手洗い用です

※ぶら下げるので、紐が付いているもの。

<いつも園に揃えておくもの>

オムツ（5枚） 紙おむつは一枚一枚、名前を書いて下さい。

肌着（2～3枚） つなぎではないものにしましょう。

着替え（上下共3枚） ズボンは長くてもくるぶしまで。

スカートのやめましょう。 後ろボタンはやめましょう。

ボタンやスパンコール等取れやすいものが付いていないものにしましょう。

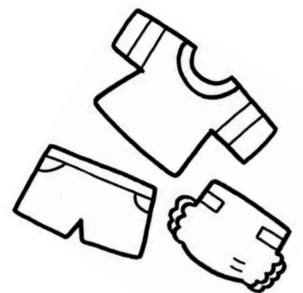

全てのものに大きめに名前を書いて下さい。

※使ったオムツや洋服の分、次の日に補充して下さい。

2歳児

さくら・もも組の用意するもの

<4月・9月・1月に集めるもの>

ビニール袋（大：100枚、小：100枚）

箱ティッシュ（1箱）、雑巾（1枚）

<用意するもの>

敷布団、敷布団カバー 2組

掛けるもの（夏：バスタオル・冬：綿毛布やブランケット等）、

※ 布団カバーとバスタオル等は隔週、指定された曜日の登園時に持ってきて下さい。

<毎日忘れずに持ってくるもの>

給食エプロン（3枚） 新しいタオルで作りましょう

おしぼりタオル（3枚）

布バッグ（エプロン・洋服などを入れるのに使います。何でもOK。）

お手拭きタオル（2枚）※食事前の手洗い用と、トイレ後の手洗い用です

※ぶら下げるので、紐が付いたもの。

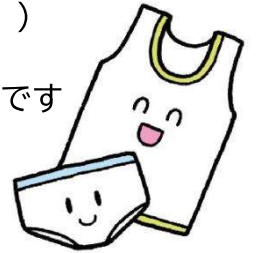

<いつもカゴの中に揃えておくもの>

オムツ（5枚） 紙おむつは一枚一枚、名前を書いて下さい。

肌着・パンツ（2～3枚） 自分で脱ぎ着できそうなものにしましょう

着替え（上下共3枚） ズボンは長くてもくるぶしまで。

スカートはやめましょう。 後ろボタンはやめましょう。

ボタンやスパンコール等取れやすいものが付いていないものにしましょう。

フード付きや紐付きのものは、園では着ないようにしましょう。

全てのものに大きめに名前を書いて下さい。

※使ったオムツや洋服の分、次の日に補充して下さい。

幼児

すみれ・ゆり・きく組の用意するも

<4月・9月・1月に集めるもの>

ビニール袋（大：100枚、小：100枚）

箱ティッシュ（1箱）、雑巾（1枚）

<用意するもの>

コットカバー&タオルケットか綿毛布 2組

※カバーは毎週、金曜日に持ってきてください。

<園に備えておくもの>

パンツ・肌着・上着・ズボンを2～3枚ずつ

※ときどき中身を確認して、補充してください。

<購入するもの>

体操服の上下（園で注文できます。）

- ✓ 毎日体操ズボンで登園して下さい。
- ✓ 体操教室の日以外は上は自由ですが、チュニックなど裾の長いものはやめましょう。
- ✓ ボタンやスパンコール等取れやすいものが付いていないものにしましょう。
- ✓ フード付きや紐付きのものは、園では着ないようにしましょう。

<毎日忘れずに持ってくるもの>

- 通園カバン（A4 くらいの大きさ。リュック可。）
ただし、大きすぎるとロッカーに入りません。
- 水とう（コップがあり、肩からかけられる紐が付いているもの。ストロー式はダメ。）
- お箸、フォーク、スプーンの3点セット（入れ物に入れて下さい）
- お手拭きタオル（食事前の手洗い時に使います）
- ハンカチ（トイレの後に使います。**ポケットに入る大きさ**のものをご用意下さい。）

- ✓ 全てのものに名前を書いて下さい。
- ✓ 水とう・お箸等は毎日きれいに洗って下さい。
- ✓ 自分の荷物は自分で持つよう、声を掛けてあげて下さいね😊

給食エプロンの作り方 0歳児、1歳児、2歳児

フェイスタオルを半分に折ると、丁度良い大きさです。

ゴム

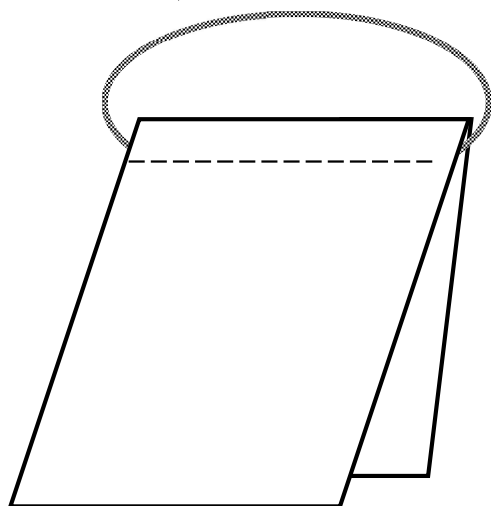

食事の時間に使うものです

- ☆新しいタオルで用意してあげてください。
- ☆毎日洗濯して清潔にしてあげてください。
- ☆下洗いしてから洗濯機に入れてください。
- ☆古くなったら新しくしてあげてください。

お手拭きタオルの作り方 1歳児～5歳児

毎日使うものです

- ☆新しいタオルで用意してあげてください。
- ☆毎日洗濯して清潔にしてあげてください。
- ☆古くなったら新しくしてあげてください。

必ずひもを付けて、掛けられるようにしてください。

